

8 7 6 5 4 3 2 1

F

F

E

E

D

D

C

C

B

B

A

A

8 7 6 5 4 3 2 1

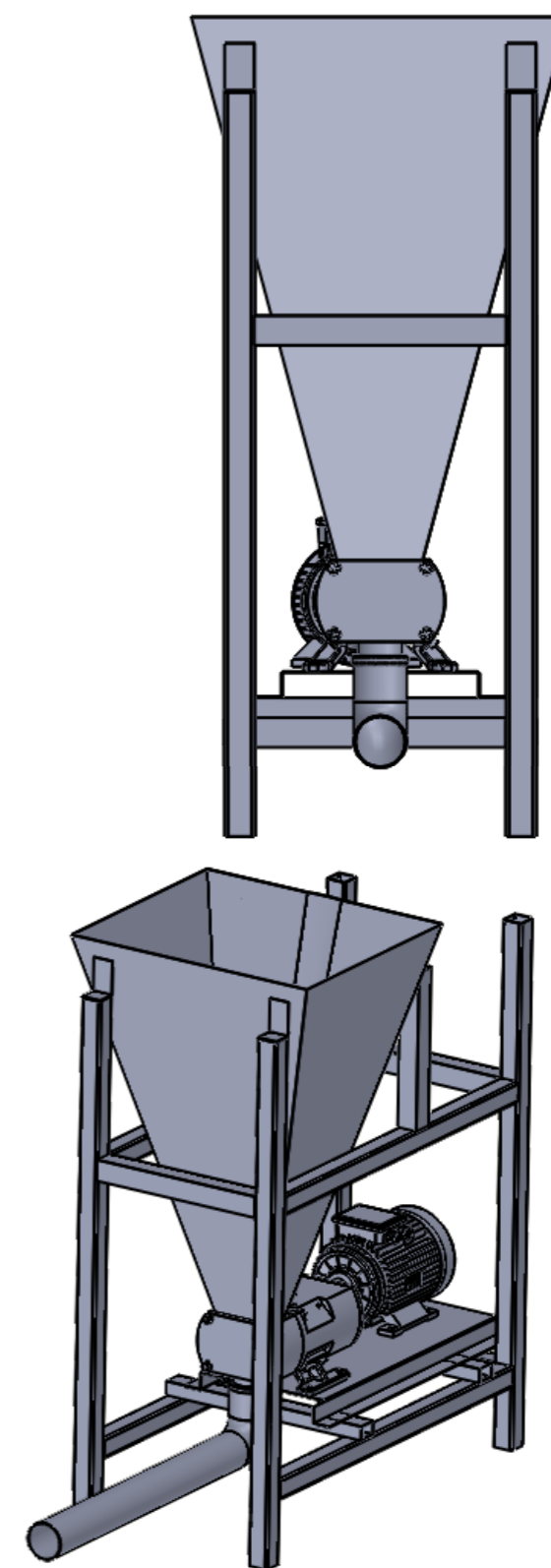
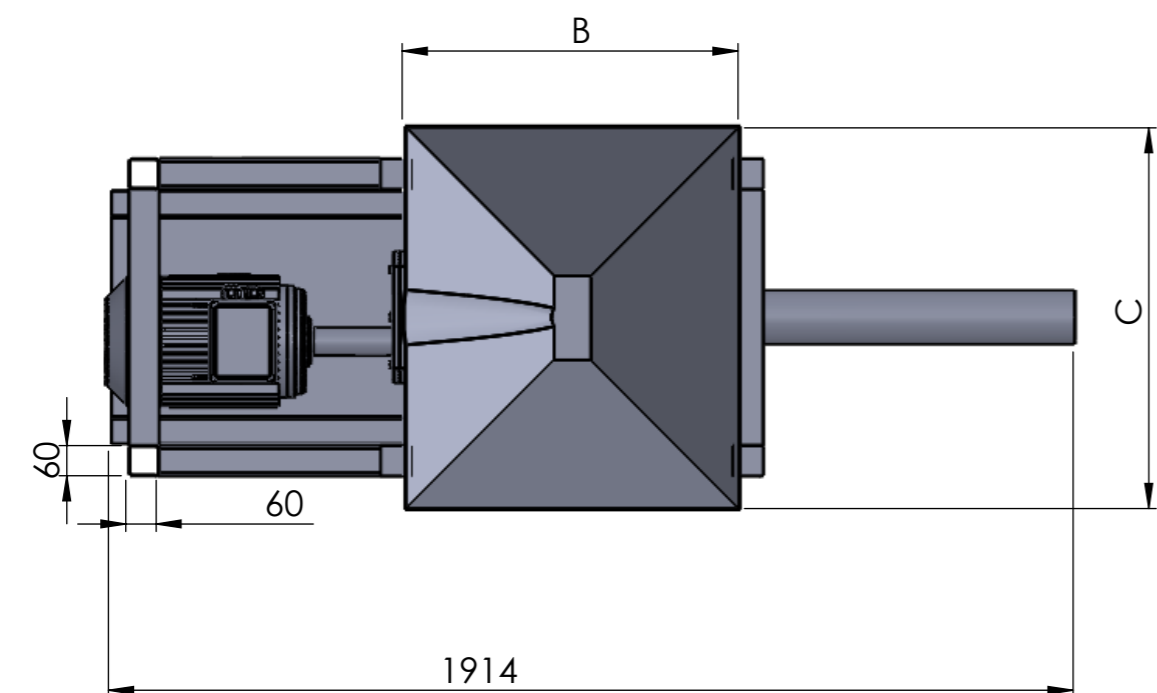
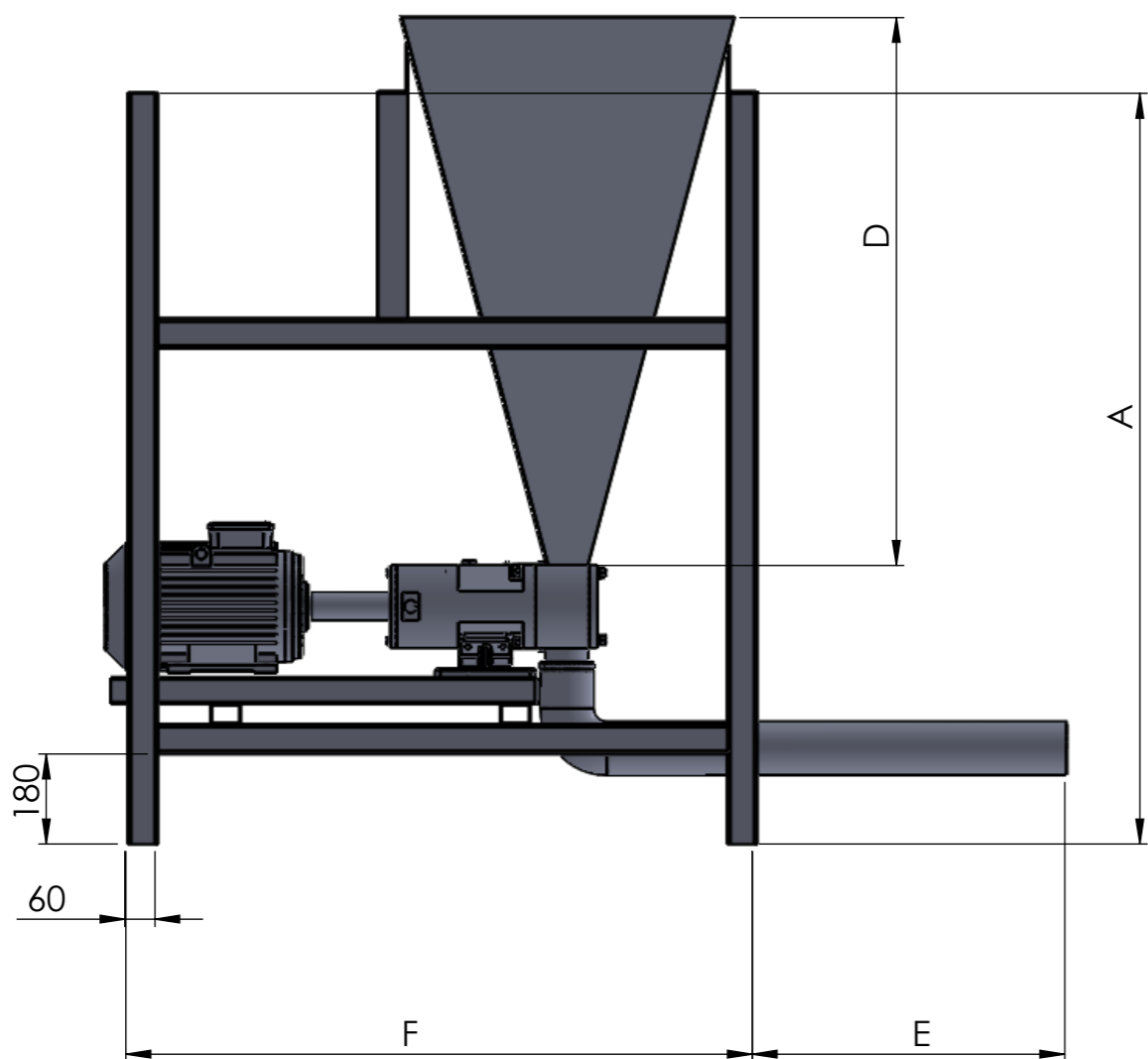

A	B	C	D	E	F	WEIGHT(KG)
1500	666	760	1110	650	1252	220
2000	903	997	1560	800	1350	530

Rama i podstawa ze stali nierdzewnej, Lej, Panel sterowania, Pompa krzywkowa FDP C-80, Silnik, Reduktor, Ciśnieniomierz (zwiększający, zmniejszający prędkość zależnie od ciśnienia produktu), Czujnik (zatrzyma pompę, gdy zabraknie produktu w leju oraz uruchomi ją ponownie)



Przybliżone wymiary palety: 150 x 230 x 230 cm
Przybliżona waga palety: 300 kg